



データ設定器 OPX-2A インフォメーション

はじめに

■ お使いになる前に

製品の取り扱い、電気・機械工学の専門知識を持つ資格者が行なってください。お使いになる前に、「安全上のご注意」をよくお読みのうえ、正しくお使いください。

この製品は、一般的な産業機器の機器組み込み用として設計・製造されています。その他の用途には使用しないでください。この警告を無視した結果生じた損害の補償については、当社は一切その責任を負いませんので、あらかじめご了承ください。

■ 製品の概要

OPX-2A は、運転データやパラメータを設定したり、モニタなどを実行できるデータ設定器です。CD-ROM 内の「データ設定器 **OPX-2A** 取扱説明書 お使いになる前に (HM-40125)」と対象製品の取扱説明書をよくお読みになり、基本的な操作方法などを理解してから、**OPX-2A** を正しく安全にお使いください。

■ 接続例

OPX-2A のケーブル先端にあるコネクタを、ドライバに接続してから、ドライバに電源を投入してください。

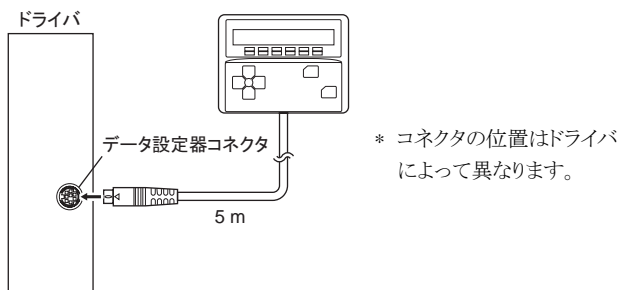

■ 有害物質

RoHS (EU 指令 2002/95/EC 27Jan.2003) 適合

■ 製品の確認

次のものがすべて揃っていることを確認してください。不足したり破損している場合は、お買い求めの支店・営業所までご連絡ください。

- データ設定器 **OPX-2A** 1 台
- OPERATING MANUAL (CD-ROM) 1 枚
- インフォメーション (本書) 1 部

■ 各部の名称と機能

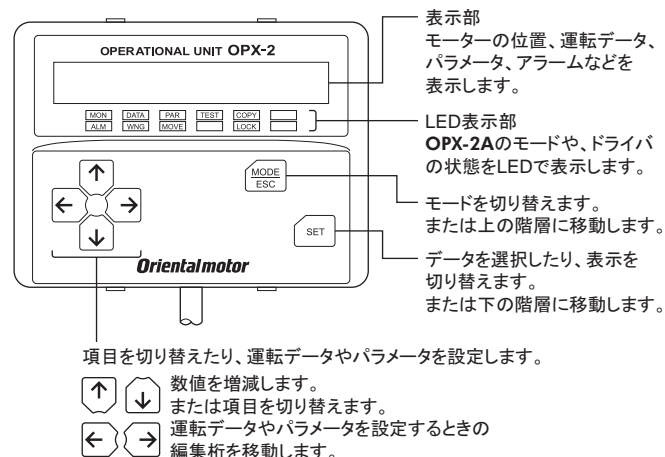

設置

■ 設置場所

OPX-2A は機器組み込み用に設計・製造されています。風通しがよく、点検が容易な次のような場所に設置してください。

- 屋内に設置された筐体内 (換気口を設けてください)
- 使用周囲温度 0~+40 °C (凍結しないこと)
- 使用周囲湿度 85%以下 (結露しないこと)
- 爆発性雰囲気、有害なガス (硫化ガスなど)、および液体のないところ
- 直射日光が当たらないところ
- 塵埃や鉄粉などの少ないところ
- 水 (雨や水滴)、油 (油滴)、およびその他の液体がかからないところ
- 塩分の少ないところ
- 連続的な振動や過度の衝撃が加わらないところ
- 電磁ノイズ (溶接機、動力機器など) が少ないところ
- 放射性物質や磁場がなく、真空でないところ
- 海拔 1000 m 以下

■ 設置方法

板厚1～3 mmの金属板を使用し、**OPX-2A**を取付穴の前側から差し込んで確実に固定してください。

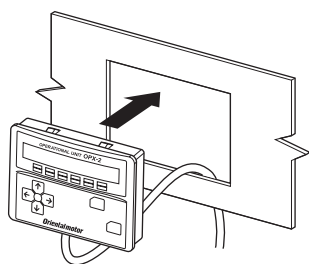

● 取付穴加工寸法(単位:mm)

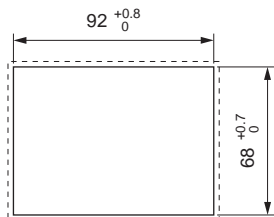

取り外し方法

OPX-2Aの上下にある4つのフックを一緒に押し込みながら、**OPX-2A**を前側に押し取ります。

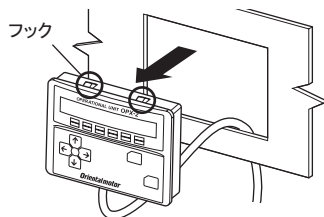

安全上のご注意

ここに示した注意事項は、製品を安全に正しくお使いいただき、お客様や他の人々への危害や損傷を未然に防止するためのものです。内容をよく理解してから製品をお使いください。

また、**OPX-2A**と組み合わせてお使いになる製品の取扱説明書に記載された「安全上のご注意」も併せてお読みください。

⚠ 警告

この警告事項に反した取り扱いをすると、死亡または重傷を負う場合がある内容を示しています。

全 般

- 爆発性雰囲気、引火性ガスの雰囲気、腐食性の雰囲気、水のかかる場所、可燃物のそばでは使用しないでください。火災・感電・けがの原因になります。
- 設置、接続、運転・操作、点検・故障診断の作業は、適切な資格を有する人が行なってください。火災・感電・けがの原因になります。
- 保護機能がはたらいたときは、ただちに運転を停止して電源を切り、原因を取り除いた後で電源を再投入してください。原因を取り除かずにモーターの運転を続けた場合は、モーター、ドライバが誤動作して、けが・装置破損の原因になります。

修理・分解・改造

- データ設定器を分解・改造しないでください。感電・けがの原因になります。内部の点検や修理は、お買い上げになった支店・営業所にご連絡ください。

⚠ 注意

この注意事項に反した取り扱いをすると、傷害を負うまたは物的損害が発生する場合があります。

全 般

- モーター、ギヤヘッド、およびドライバの仕様値を超えて使用しないでください。感電・けが・装置破損の原因になります。

運 転

- 装置の故障や動作の異常が発生したときは、装置全体が安全な方向へはたらくよう非常停止装置、または非常停止回路を外部に設置してください。けがの原因になります。

廃 棄

- データ設定器を廃棄するときは、できるだけ分解し、産業廃棄物として処理してください。

Orientalmotor は、日本その他の国におけるオリエンタルモーター株式会社の登録商標または商標です。

© Copyright ORIENTAL MOTOR CO., LTD. 2011

オリエンタルモーター株式会社

<http://www.orientalmotor.co.jp/>

お問い合わせ窓口・訪問サービスのご案内 (携帯電話・PHSからもご利用可能です)

- | | |
|---------------------------------------|--------------------------------------|
| ● 製品に関するお電話での技術的なご相談 (通話料無料) | ● 現場での問題解決にサービスエンジニアのご訪問をご希望の場合 (無料) |
| お客様ご相談センター | フィールドサービス |
| 東京 TEL 0120-925-410 FAX 0120-925-601 | TEL 0120-911-271 |
| 名古屋 TEL 0120-925-420 FAX 0120-925-602 | TEL 0120-911-271 |
| 大阪 TEL 0120-925-430 FAX 0120-925-603 | 受付時間 平日 9:00～18:30 |
| 受付時間 平日 8:00～20:00 土曜日 9:00～17:30 | |

Data Setter OPX-2A Information

Introduction

■ Before use

Only qualified personnel should work with the product. Use the product correctly after thoroughly reading the section "Safety precautions."

The product described in this manual has been designed and manufactured for use in general industrial machinery, and must not be used for any other purpose. Oriental Motor Co., Ltd. is not responsible for any damage caused through failure to observe this warning.

■ Overview of the product

The **OPX-2A** is a data setter that lets you perform various functions such as setting operation data or parameters, and monitoring etc. So that the **OPX-2A** is used correctly and safely, thoroughly read "Data Setter OPX-2A OPERATING MANUAL Before Use (HM-40142)" in the CD-ROM, and the operating manual of the applicable product that is used together with the **OPX-2A**, and understand the basic operating procedures and other details of the product.

■ Connection example

Plug the connector attached to the end of the **OPX-2A** cable into the driver or applicable product, and then turn on the power.

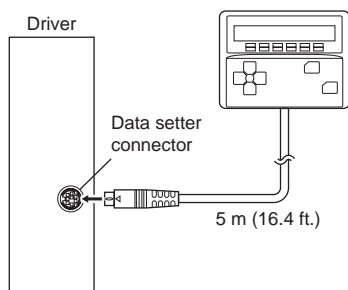

* The position of the connector varies depending on the product.

■ Hazardous substances

RoHS (Directive 2002/95/EC 27Jan.2003) compliant

Thank you for purchasing an Oriental Motor product.

■ Checking the product

Verify that the items listed below are included. Report any missing or damaged items to the branch or sales office from which you purchased the product.

- Data setter **OPX-2A**..... 1 unit
- OPERATING MANUAL (CD-ROM)..... 1 pc.
- Information (this document)..... 1 copy

■ Names and functions of data setter parts

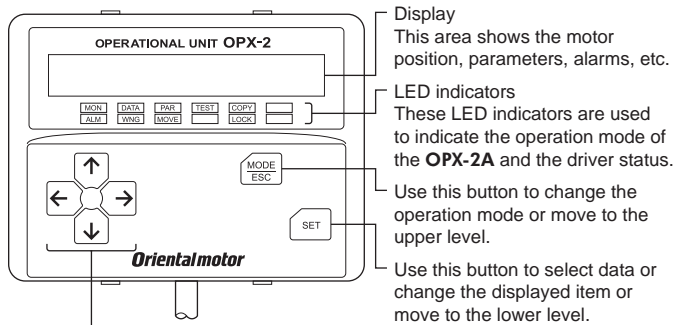

- Display
This area shows the motor position, parameters, alarms, etc.
- LED indicators
These LED indicators are used to indicate the operation mode of the **OPX-2A** and the driver status.
- Use this button to change the operation mode or move to the upper level.
- Use this button to select data or change the displayed item or move to the lower level.

Use these buttons to change the selected item or set data and parameters.

- ↑ ↓ Use these buttons to increase or decrease the value or change the selected item
- ← → Use these buttons to navigate through each data or parameter to a desired digit.

Installation

■ Location for installation

The **OPX-2A** is designed and manufactured for installation in equipment. Install it in a well-ventilated location that provides easy access for inspection. The location must also satisfy the following conditions:

- Inside an enclosure that is installed indoors (provide vent holes)
- Operating ambient temperature 0 to +40 °C (+32 to +104 °F) (non-freezing)
- Operating ambient humidity 85% or less (no condensation)
- Area that is free of explosive atmosphere or toxic gas (such as sulfuric gas) or liquid
- Area not exposed to direct sun
- Area free of excessive amount of dust, iron particles or the like
- Area not subject to splashing water (rain, water droplets), oil (oil droplets) or other liquids
- Area free of excessive salt
- Area not subject to continuous vibration or excessive shocks
- Area free of excessive electromagnetic noise (from welders, power machinery, etc.)
- Area free of radioactive materials, magnetic fields or vacuum
- 1000 m (3300 ft.) or less above sea level

■ Installation method

Using a metal plate of 1 to 3 mm (0.04 to 0.12 in.) in thickness, insert the **OPX-2A** into the mounting hole from the front side and secure it firmly.

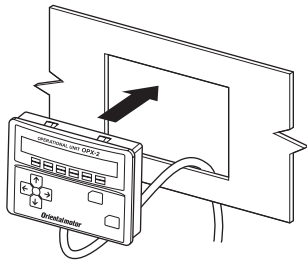

- Dimension of mounting hole [mm (in.)]

92 $^{+0.8}_{0}$ (3.62 $^{+0.031}_{0}$)

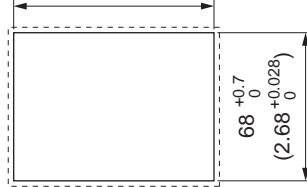

Removing method

Press all of the four hooks provided on top and bottom of the **OPX-2A**. In this condition, press the **OPX-2A** forward to release.

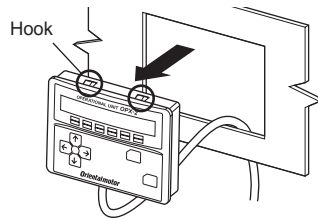

Safety precautions

The precautions described below are intended to prevent danger or injury to the user and other personnel through safe, correct use of the product. Use the product only after carefully reading and fully understanding these instructions.

Also read the “Safety precautions” sections in the motor and driver operating manuals that are used together with the **OPX-2A**.

⚠ Warning

Handling the product without observing the instructions that accompany a “Warning” symbol may result in serious injury or death.

General

- Do not use the product in explosive or corrosive environments, in the presence of flammable gases, locations subjected to splashing water, or near combustibles. Doing so may result in fire, electric shock or injury.
- Assign qualified personnel the task of installing, wiring, operating/controlling, inspecting and troubleshooting the product. Failure to do so may result in fire, electric shock or injury.
- When the driver’s protective function is activated, stop the operation immediately and turn off the power. Then, remove the cause of the problem and turn on the power again. Continuing the operation without removing the cause of the problem may cause malfunction of the product, leading to injury or damage to equipment.

Repair, disassembly and modification

- Do not disassemble or modify the data setter. This may cause electric shock or injury. Refer all such internal inspections and repairs to the branch or sales office from which you purchased the product.

⚠ Caution

Handling the product without observing the instructions that accompany a “Caution” symbol may result in injury or property damage.

General

- Do not use the motor, gearhead, driver and other products beyond their specifications. Doing so may result in electric shock, injury or damage to equipment.

Operation

- Provide an emergency stop device or emergency stop circuit external to the equipment so that the entire equipment will operate safely in the event of a system failure or malfunction. Failure to do so may result in injury.

Disposal

- To dispose of the data setter, disassemble it into parts and components as much as possible and dispose of individual parts/components as industrial waste.

Orientalmotor is a registered trademark or trademark of Oriental Motor Co., Ltd., in Japan and other countries.

© Copyright ORIENTAL MOTOR CO., LTD. 2011

• Please contact your nearest Oriental Motor office for further information.

ORIENTAL MOTOR U.S.A. CORP.
Technical Support Tel:(800)468-3982
8:30 A.M. to 5:00 P.M., P.S.T. (M-F)
7:30 A.M. to 5:00 P.M., C.S.T. (M-F)
E-mail: techsupport@orientalmotor.com
www.orientalmotor.com

ORIENTAL MOTOR (EUROPA) GmbH
Headquarters and Düsseldorf Office
Tel:0211-52067-00 Fax:0211-52067-099
Munich Office
Tel:089-3181225-00 Fax:089-3181225-25
Hamburg Office
Tel:040-76910443 Fax:040-76910445

ORIENTAL MOTOR (UK) LTD.
Tel:01256-347090 Fax:01256-347099
ORIENTAL MOTOR (FRANCE) SARL
Tel:01 47 86 97 50 Fax:01 47 82 45 16

ORIENTAL MOTOR ITALIA s.r.l.
Tel:02-93906346 Fax:02-93906348

SHANGHAI ORIENTAL MOTOR CO.,LTD.
Tel:400-820-6516 Fax:021-6278-0269

TAIWAN ORIENTAL MOTOR CO.,LTD.
Tel:(02)8228-0707 Fax:(02)8228-0708

SINGAPORE ORIENTAL MOTOR PTE LTD
Tel:+65-6745-7344 Fax:+65-6745-9405

ORIENTAL MOTOR (MALAYSIA) SDN. BHD.
Tel:(03)22875778 Fax:(03)22875528

ORIENTAL MOTOR (THAILAND) CO.,LTD.
Tel:+66-2-251-1871 Fax:+66-2-251-1872

INA ORIENTAL MOTOR CO.,LTD.
KOREA
Tel:080-777-2042 Fax:02-2026-5495

ORIENTAL MOTOR CO.,LTD.
Headquarters Tokyo, Japan
Tel:03-6744-0361 Fax:03-5826-2576

資料設定器 OPX-2A

其他相關介紹

竭誠感謝您對本公司產品的惠顧。

前言

■ 使用前

請由具有電氣・機械工學專門知識的人使用本製品。
 使用前，請熟讀「安全注意事項」，以便正確使用。
 本製品是為組裝入一般產業機器中使用而設計，製造的。請勿將其用於其他用途。對無視本忠告而造成的損害，本公司將不承擔任何賠償責任，特此聲明，敬請見諒。

■ 製品的概要

OPX-2A 是設定資料或執行監視的資料設定器。請仔細閱讀 CD-ROM 內“資料設定器 **OPX-2A** 使用說明書使用前 (HM-60172/HM-60173)”及對象製品的使用說明書，了解基本操作方法，正確、安全的使用 **OPX-2A**。

■ 連接例

將 **OPX-2A** 電纜線末端的連接器連接至驅動器，然後接通驅動器的電源。

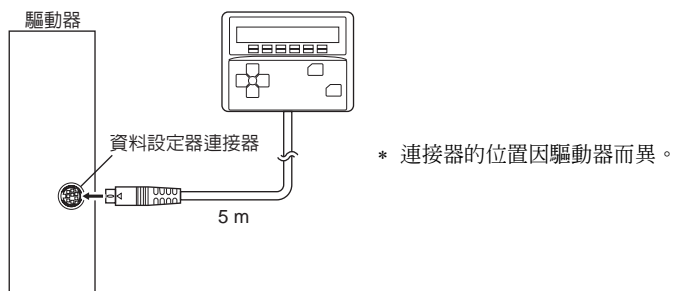

■ 有害物質

適合 RoHS (EU 指令 2002/95/EC 27Jan.2003)

■ 製品的確認

請確認下述製品是否齊全。如有缺件或破損，請與本公司營業據點聯繫。

- 資料設定器 **OPX-2A**.....1 台
- OPERATING MANUAL (CD-ROM)1 張
- 其他相關介紹1 本

■ 各部分名稱和功能

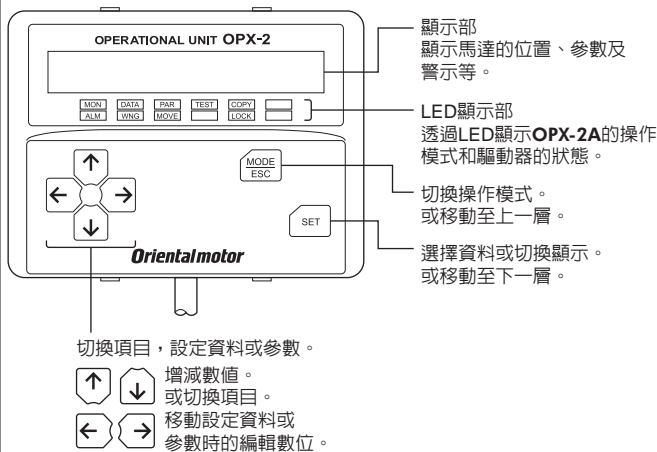

設置

■ 設置場所

OPX-2A 是為組裝入機器中使用而設計、製造的。請將它們安裝在通風良好、檢查方便的下述場所：

- 設置在室內的框體內 (請開設換氣孔)
- 使用環境溫度 0~+40°C (不得凍結)
- 使用環境溼度 85%以下 (不得結露)
- 沒有爆炸性環境、有害氣體 (硫化氣體等) 及液體
- 無直射陽光照射
- 塵埃、鐵粉等較少
- 不會沾染水 (雨或水滴)、油 (油滴) 及其它液體
- 鹽份較少
- 沒有連續性振動或過度衝擊
- 電磁雜訊少 (如溶接機、動力機器等)
- 無放射性物質或磁場等，非真空環境
- 海拔 1000 m 以下

■ 設置方法

使用厚度 1~3 mm 的金屬板，從安裝孔的前側插入 **OPX-2A**，然後確實固定。

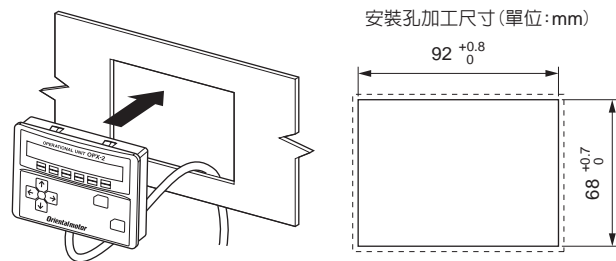

拆卸方法

同時按 **OPX-2A** 上下的 4 個掛鉤，將 **OPX-2A** 向前側推出並卸下。

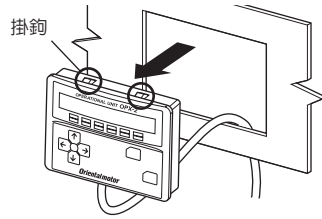

安全注意事項

這裡提示的注意事項，其目的是為了使您能安全、正確地使用製品，並防患於未然，以免給您和他人造成危害和損傷。請您對其內容充分理解以後再開始使用製品。

另外，請同時參閱與 **OPX-2A** 組合使用的製品使用說明書中所載的「安全注意事項」。

⚠ 警告

在操作時違反本警告事項所示的內容要求，可能會導致人員死亡或負重傷。

整體

- 請勿在爆炸性氣體環境、易燃性氣體環境、腐蝕性環境、容易沾水的場所以及可燃物附近使用本製品，否則有可能引起火災、觸電或致傷。
- 設置、連接、運轉・操作、檢查・故障診斷等作業請由有適當資格的人實施，否則有可能引起火災、觸電或致傷。
- 保護功能動作時，請立即停止運轉並切斷電源，排除原因後再重新接通電源。在未排除原因的狀態下，如果馬達繼續運轉，則可能引起馬達或驅動器誤動作，有可能致傷或造成裝置破損。

修理・拆解・改造

- 請勿對資料設定器進行拆解或改造，否則有可能引起觸電或致傷。要檢查內部或修理時，請與本公司營業據點聯繫。

⚠ 注意

在操作時違反本注意事項所示的內容要求，可能會導致人員負傷或造成物品損壞。

整體

- 使用馬達、減速機及驅動器時，請勿超過其規格值，否則有可能引起觸電、致傷或造成裝置破損。

運轉

- 請在設備外部安裝緊急停止裝置或者緊急停止回路，以便在出現設備故障或動作異常時，設備整體能夠朝安全的方向運轉，否則有可能致傷。

報廢

- 資料設定器報廢時，請盡可能將其拆解，作為工業廢棄物實施處理。

Oriental motor 是已在日本及其他國家完成登記的東方馬達株式會社之註冊商標或公司商標。

© Copyright ORIENTAL MOTOR CO., LTD. 2011

台灣東方馬達股份有限公司

Tel:(02)8228-0707 Fax:(02)8228-0708

歐立恩拓电机商贸(上海)有限公司

Tel:400-820-6516 Fax:021-6278-0269

东方马达株式会社 香港分公司

Tel:+852-2427-9800 Fax:+852-2427-9311

INA ORIENTAL MOTOR CO.,LTD.

KOREA
Tel:080-777-2042 Fax:02-2026-5495

SINGAPORE ORIENTAL MOTOR PTE LTD
Tel:+65-6745-7344 Fax:+65-6745-9405

ORIENTAL MOTOR (MALAYSIA) SDN. BHD.
Tel:(03)22875778 Fax:(03)22875528

ORIENTAL MOTOR (THAILAND) CO.,LTD.
Tel:+66-2-251-1871 Fax:+66-2-251-1872

ORIENTAL MOTOR CO.,LTD.

Headquarters Tokyo, Japan
Tel:03-6744-0361 Fax:03-5826-2576

DATA 설정기 OPX-2A Information

구입하여 주셔서 대단히 감사합니다.

처음에

■ 사용하시기 전에

제품 취급 시에는 전기 및 기계공학의 전문지식이 있고 적절한 자격을 가진 사람이 실시하여 주십시오. 사용하시기 전에는 「안전상의 주의」를 자세히 읽으신 후에 바르게 사용하여 주십시오. 이 제품은 일반적인 산업기기의 기기조립용으로 설계·제조되어 있습니다. 그 밖의 용도에는 사용하지 마십시오. 이 경고를 무시한 결과 발생한 손해배상에 대하여 당사는 일절 책임지지 않으므로 미리 양해하여 주십시오.

■ 제품의 개요

OPX-2A 는, 운전 Data 나 Parameter 를 설정하거나 Monitor 등을 실행할 수 있는 Data 설정기입니다. CD-ROM 내의 「Data 설정기 **OPX-2A** 취급설명서 사용하시기 전에(HM-60161)」와 대상 제품의 취급설명서를 잘 읽어 보시고, 기본적인 조작 방법 등을 이해한 후, **OPX-2A** 를 올바르게 안전하게 사용하여 주십시오.

■ 접속 예

OPX-2A 의 Cable 끝 부분에 있는 Connector 를 Driver 에 접속하고 나서 Driver 에 전원을 투입하여 주십시오.

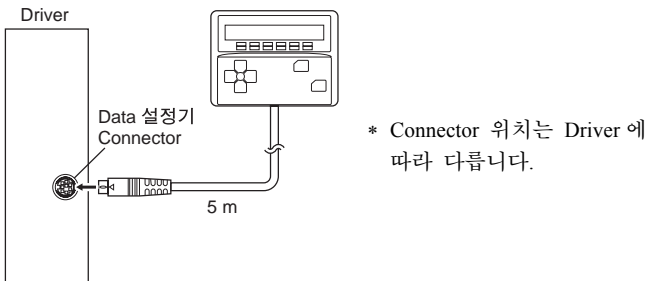

■ 유해물질

RoHS(EU 지령 2002/95/EC 27Jan.2003)에 적합

■ 제품의 확인

다음의 부품이 모두 들어있는지 확인하여 주십시오. 부족하거나 파손되어 있을 경우는 구입하신 영업소 또는 기술지원 Center 로 연락하여 주십시오.

- Data 설정기 **OPX-2A** 1 대
- OPERATING MANUAL (CD-ROM) 1 매
- Information (본서) 1 부

■ 각부의 명칭 및 기능

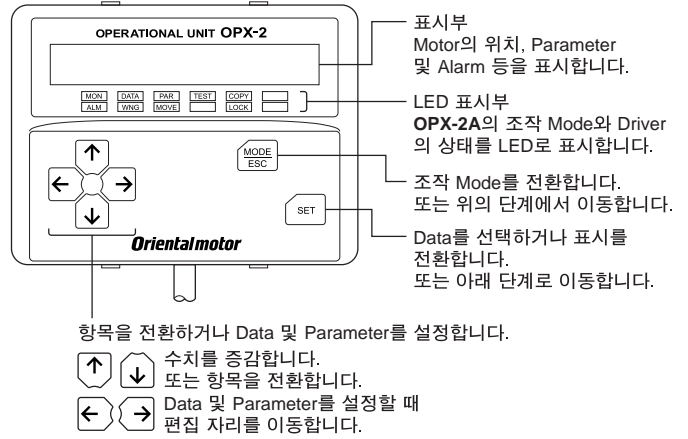

설치

■ 설치 장소

OPX-2A 는 기기 조립용으로 설계, 제조되어 있습니다. 통풍이 잘되고 점검하기 쉬운 다음과 같은 장소에 설치하여 주십시오.

- 실내에 설치된 Housing 안(환기구를 설치하여 주십시오)
- 사용주위온도 0~+40°C(동결되지 않는 장소)
- 사용 주위 습도 85% 이하(이슬이 맺히지 않는 장소)
- 폭발성 물질 주위나 유해한 Gas(황화 Gas 등) 및 액체가 없는 곳
- 직사광선이 닿지 않는 곳
- 먼지, 철가루 등이 적은 곳
- 물(비나 물방울), 기름(기름방울), 그 밖의 액체가 튀지 않는 곳
- 염분이 적은 곳
- 연속적인 진동이나 과도한 충격이 가해지지 않는 곳
- 전자 Noise(용접기, 동력기기 등)가 적은 곳
- 방사성 물질이나 자기장이 없으며 진공상태가 아닌 곳
- 해발 1000 m 이하

■ 설치 방법

판 두께 1~3 mm의 금속판을 사용하여 **OPX-2A**를 설치구멍 앞쪽에서 끼워 넣어 확실하게 고정하여 주십시오.

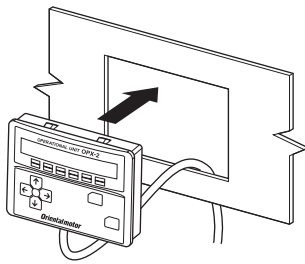

· 설치구멍의 치수(단위:mm)

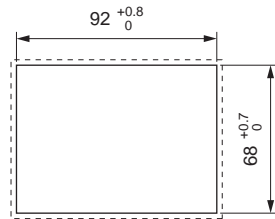

떼어 내는 방법

OPX-2A의 위아래에 있는 4개의 Hook을 함께 누르면서 **OPX-2A**를 앞쪽으로 눌러 떼어 냅니다.

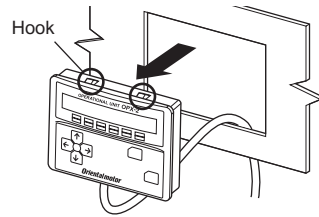

안전상의 주의

여기에 기재된 주의 사항은 제품을 안전하고 바르게 사용함으로써 고객 여러분이나 다른 사람들에게 위험이나 손상을 끼치게 되는 것을 미연에 방지하기 위한 것입니다. 내용을 잘 이해하신 후에 제품을 사용하여 주십시오. 또한, **OPX-2A**와 조합하여 사용하실 제품의 취급설명서에 기재된 「안전상의 주의」도 함께 참조하여 주십시오.

⚠ 경고

이 경고 사항을 무시한 취급을 하면 사망 또는 중상을 입게 될 수 있음을 나타내고 있습니다.

전 반

- 폭발성 물질, 인화성 Gas의 주위, 부식성 물질, 물이 튀는 장소, 가연성 물질 옆에서는 사용하지 마십시오. 화재·감전·부상의 원인이 됩니다.
- 설치, 접속, 운전 및 조작, 점검 및 고장 진단 작업은 전문 지식을 가진 사람이 실시하여 주십시오. 화재, 감전, 부상, 장치파손의 원인이 됩니다.
- 보호 기능이 작동했을 시는 즉시 운전을 정지하고 전원을 차단한 후, 원인을 제거한 다음 전원을 다시 투입하여 주십시오. 원인을 제거하지 않고 Motor를 계속해서 운전한 경우에는 Motor, Driver가 오동작하여 부상·장치 파손의 원인이 됩니다.

수리·분해·개조

- Data 설정기를 분해·개조하지 마십시오. 감전·부상의 원인이 됩니다. 내부 점검이나 수리는 구입하신 영업소 또는 기술지원 Center로 연락하여 주십시오.

⚠ 주의

이 주의 사항을 무시한 취급을 하면 부상을 당하거나 또는 물적 손해가 발생할 수 있음을 나타내고 있습니다.

전 반

- Motor, Gearhead 및 Driver의 사양 값을 초과하여 사용하지 마십시오. 감전·부상·장치 파손의 원인이 됩니다.

운 전

- 장치 고장이나 동작 이상이 발생했을 경우에는 장치 전체가 안전한 방향으로 작동하도록 비상 정지 장치 혹은 비상 정지 회로를 외부에 설치하여 주십시오. 부상의 원인이 됩니다.

폐 기

- Data 설정기를 폐기할 때에는 가능한 분해하여 산업 폐기물로 처리하여 주십시오.

Orientalmotor는 일본 그 외의 나라에 있어서의 Oriental Motor Co., Ltd.의 등록 상표 또는 상표입니다.

© Copyright ORIENTAL MOTOR CO., LTD. 2011

仁亞오리엔탈모터(株)

Tel:080-777-2042 Fax:02-2026-5495

SHANGHAI ORIENTAL MOTOR CO.,LTD.

Tel:400-820-6516 Fax:021-6278-0269

TAIWAN ORIENTAL MOTOR CO.,LTD.

Tel:(02)8228-0707 Fax:(02)8228-0708

SINGAPORE ORIENTAL MOTOR PTE LTD

Tel:+65-6745-7344 Fax:+65-6745-9405

ORIENTAL MOTOR (MALAYSIA) SDN. BHD.

Tel:(03)22875778 Fax:(03)22875528

ORIENTAL MOTOR (THAILAND) CO.,LTD.

Tel:+66-2-251-1871 Fax:+66-2-251-1872

ORIENTAL MOTOR CO.,LTD.

Headquarters Tokyo, Japan

Tel:03-6744-0361 Fax:03-5826-2576