

取扱説明書

LAアタッチメント

はじめに



製品の取扱いは、電気・機械工学の専門知識を持つ有資格者が行なってください。この製品は、一般的な産業機器への組み込み用として設計・製造されています。その他の用途には使用しないでください。この警告を無視した結果生じた損害の補償については、当社は一切その責任を負いませんので、あらかじめご了承ください。

● RoHS指令

この製品は規制値を超える物質は含有していません。

安全上のご注意

ここに示した注意事項は、製品を安全に正しくお使いいただき、お客様や他の人々への危害や損傷を未然に防止するためのものです。内容をよく理解してからお使いください。

 警告	この警告事項に反した取り扱いをすると、死亡または重傷を負う場合がある内容を示しています。
 注意	この注意事項に反した取り扱いをすると、傷害を負うまたは物的損害が発生する場合がある内容を示しています。
 重要	製品を正しくお使いいただくために、お客様に必ず守っていただきたい事項を本文中の関連する取り扱い項目に記載しています。

警告

- LAアタッチメントを昇降装置に使用する場合は、落下防止のため安全装置を設けてください。けが・装置破損の原因になります。
- LAアタッチメントを装置に組み付ける前に、すべりねじの回転方向を確認してください。けが・装置破損の原因になります。
- LAアタッチメントを分解・改造しないでください。けが・装置破損の原因になります。

注意

- LAアタッチメントをモーターに組み付けるときに、指などを挟まないでください。けがの原因になります。
- LAアタッチメントは確実に組み付けてから運転してください。けが・装置破損の原因になります。
- LAアタッチメントの仕様を超えて使用しないでください。けが・装置破損の原因になります。
- 運転中は可動部に触れないでください。けがの原因になります。
- 負荷をLAアタッチメントに取り付けた状態で、モーターを取り外さないでください。けが・装置破損の原因になります。
- LAアタッチメントの可動部にカバーを設けてください。けがの原因になります。
- 運転中は安全めがねを着用してください。すべりねじに塗布したグリースが飛散して、けがの原因になります。
- すべりねじのナットにラジアル荷重を加えないでください。装置破損の原因になります。

お買い上げいただきありがとうございます。
 この取扱説明書には、製品の取り扱いかたや安全上の注意事項を示しています。
 ・取扱説明書をよくお読みになり、製品を安全にお使いください。
 ・お読みになったあとは、いつでも見られるところに必ず保管してください。

使用上のお願い

- すべりねじのナットは、PPS樹脂製です。衝撃を加えたり、規定のトルク以上でねじを締め付けると、変形や割れの原因になります。
- お使いになる前に、必ず付属のグリースをすべりねじに塗布してください。運転中にグリースが黒く汚れてきたときは、汚れたグリースを拭き取り、新しいグリースを塗布してください。
- 推奨グリース(付属品)：リカレックス15H(株式会社ダイゾー ニチモリ事業部)
- 必ず付属のグリースを使用してください。付属のグリース以外を使用すると、すべりねじの性能に影響が出たり、破損の原因になります。
- すべり特性は、使用温度25℃を基準としています。温度差によって、特性が変化する場合があります。
- すべりねじの摩耗や部品交換によって、位置の再現性は変化します。
- すべりねじを当て止めしないでください。衝撃で破損する原因になります。
- ストロークが100 mm以上のすべりねじを使用する場合は、必ず支持ベアリングを使用してください。

準備

■ 製品の確認

次のものがすべて揃っていることを確認してください。不足したり破損している場合は、お買い求めの支店または営業所までご連絡ください。

- LAアタッチメント 1台
- ナット 1個
- モーター出力軸取付ねじ 2本※
- モーター組付ねじ 4本※
- グリース 1個
- 安全にお使いいただくために 1部

※ 製品によって、ねじの種類と長さが異なります。表で確認してください。

ねじの種類	LA30	LA42
モーター出力軸取付ねじ	M3、長さ4 mm	M3、長さ4 mm
モーター組付ねじ	M2.5、長さ5 mm	M3、長さ7 mm

■ 品名の見方

- LA30
 - LA42
- LA 30 2 C 10 LA 42 2 C 10 Z
 1 2 3 4 5 1 2 3 4 5 6

1	シリーズ名	LAアタッチメント
2	取付角寸法	30:30 mm 42:42 mm
3	リード	2:2 mm 9:9 mm 12:12 mm
4	ねじ種類	C:すべりねじ
5	ストローク	05:50 mm 10:100 mm 15:150 mm 20:200 mm 30:300 mm
6	適用モーター	なし:PKPシリーズ 取付角寸法28 mm、42 mm αSTEP AZ シリーズ 取付角寸法28 mm Z:αSTEP AZ シリーズ 取付角寸法42 mm※

※ AZM46のみ

■ 銘板の情報

図はサンプルです。

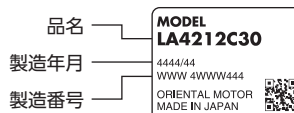

■ 各部の名称

灰色で示した部分は可動部です。

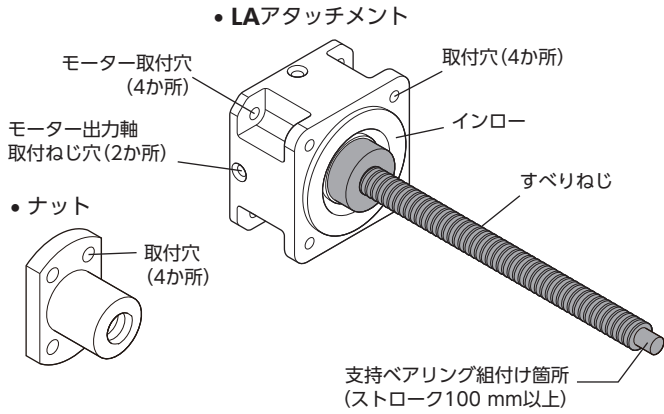

取り付け

■ 取付例

- LAアタッチメントには回り止めがありません。お客様側で回り止めを設けてください。
- ストロークが100 mm以上のすべりねじは、先端に支持ベアリング組付け加工と止め輪溝が施されています。

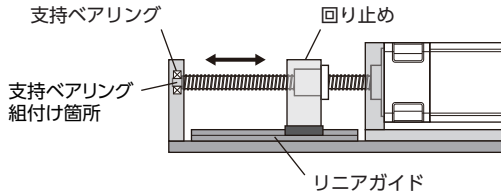

■ 取付手順

締付トルクの値は推奨値です。取り付ける金属板の設計条件に合わせて、適切なトルクで締め付けてください。

1. モーター出力軸をLAアタッチメントに差し込みます。

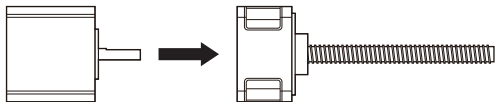

2. LAアタッチメントをモーターに押し付けながら、モーター出力軸取付ねじで、LAアタッチメントをモーター出力軸に固定します。

重要 LAアタッチメントとモーターの間に隙間があると、手順3でねじを締め付けたときに、モーター出力軸が破損するおそれがあります。

品名	六角レンチ (mm)	締付トルク (N・m)
LA30	1.5	0.6
LA42	1.5	0.6

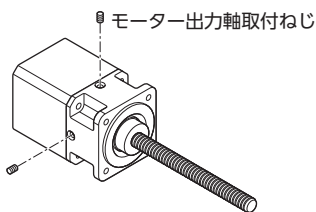

モーター出力軸取付ねじのねじ穴が見えにくいときは、すべりねじのねじ穴を目安に位置合わせしてください。

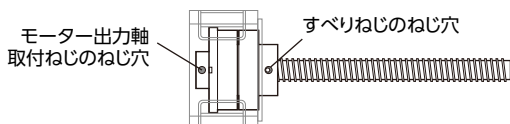

3. モーター組付ねじで、LAアタッチメントをモーターに組み付けます。取付面のねじ穴からレンチを通すことができます。

品名	六角レンチ (mm)	締付トルク (N・m)
LA30	2	0.5
LA42	2.5	1

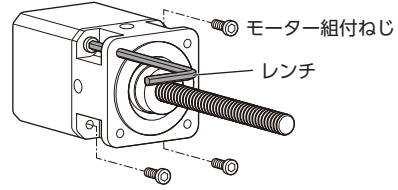

重要 LAアタッチメントとモーターの間に隙間ができないよう、確実に固定してください。

4. ねじ (4本) でLAアタッチメントを金属板に固定します。ねじはお客様でご用意ください。

品名	推奨ねじサイズ	締付トルク (N・m)
LA30	M3	1
LA42	M4	2

5. ナットをすべりねじに取り付けてから、ねじ (4本) でナットを負荷に固定します。ねじはお客様でご用意ください。

品名	推奨ねじサイズ	締付トルク (N・m)
LA30	M3	0.6
LA42	M3	0.6

6. すべりねじがスムーズに動くことを確認します。

一般仕様

	使用環境	保存環境・輸送環境
周囲温度	0~+40 °C (凍結しないこと)	-20~+60 °C (凍結しないこと)
周囲湿度	85 %以下 (結露しないこと)	

製品の仕様については、当社のWEBサイトでご確認ください。

点検・保守

■ 点検

運転後は、定期的に次の項目について点検することをお勧めします。異常があるときは使用を中止し、お客様ご相談センターにお問い合わせください。

点検項目

- LAアタッチメントの取付ねじに緩みがないか確認してください。
- すべりねじから異常な音が発生していないか確認してください。
- すべりねじのグリースが黒くなっていないか確認してください。

■ 保証

製品の保証については、当社のWEBサイトでご確認ください。

■ 廃棄

製品は、法令または自治体の指示に従って、正しく処分してください。

Orientalmotor は、日本その他の国におけるオリエンタルモーター株式会社の登録商標または商標です。

© Copyright ORIENTAL MOTOR CO., LTD. 2024

2025年12月制作

オリエンタルモーター株式会社
お客様ご相談センター

TEL 0120-925-410

OPERATING MANUAL

Mounting Adapter for Linear Actuator

Introduction

Only qualified personnel of electrical and mechanical engineering should work with the product.
The product described in this document is designed and manufactured to be incorporated in general industrial equipment. Do not use it for any other purpose. Oriental Motor Co., Ltd. is not responsible for any compensation for damage caused through failure to observe this warning.

● RoHS Directive

This product does not contain the substances exceeding the restriction values.

Safety precautions

The precautions described below are intended to ensure the safe and proper use of the product and to prevent the user and other personnel from exposure to the risk of injury. Use the product only after carefully reading and fully understanding these instructions.

⚠ WARNING	Handling the product without observing the instructions that accompany a "WARNING" symbol may result in serious injury or death.
⚠ CAUTION	Handling the product without observing the instructions that accompany a "CAUTION" symbol may result in injury or property damage.
Note	The items under this heading contain important handling instructions that the user should observe to ensure safe use of the product.

⚠ WARNING

- When using the mounting adapter for linear actuator in a vertical drive application such as elevating equipment, provide a safety device to prevent a load from falling. Failure to do so may result in injury or damage to equipment.
- Check the rotation direction of the lead screw before assembling the mounting adapter for linear actuator to equipment. Failure to do so may result in injury or damage to equipment.
- Do not disassemble or modify the mounting adapter for linear actuator. Doing so may result in injury or damage to equipment.

⚠ CAUTION

- When assembling the mounting adapter for linear actuator with the motor, exercise caution not to pinch your fingers. This may cause injury.
- Assemble the mounting adapter for linear actuator securely before operating. Failure to do so may result in injury or damage to equipment.
- Do not use the mounting adapter for linear actuator beyond its specifications. Doing so may result in injury or damage to equipment.
- Do not touch the moving part during operation. Doing so may result in injury.
- Do not remove the motor in a state where a load is installed with the mounting adapter for linear actuator. Doing so may result in injury or damage to equipment.
- Provide a cover for the moving part of the mounting adapter for linear actuator. Failure to do so may result in injury.
- Wear safety glasses during operation. Grease applied to the lead screw may scatter, causing injury.
- Do not apply a radial load to the nut of the lead screw. Doing so may result in damage to equipment.

Precautions for use

- The nut for the lead screw is made of PPS resin. Applying impact or tightening a screw with a torque higher than the specified value may cause deformation or cracking.
- Be sure to apply the included grease to the lead screw before use. If the grease becomes black and dirty during operation, wipe off the dirty grease and apply new grease.
Recommended grease (included): RICAREX 15H (NICHIMOLY DIVISION DAIZO CORPORATION)
- Be sure to use the included grease. Using grease other than that included with the product may affect the performance of the lead screw or cause damage to the product.
- Sliding characteristics are based on an operating temperature of 25 °C (77 °F). The characteristics may change depending on the temperature difference.

Thank you for purchasing an Oriental Motor product.

This Operating Manual describes product handling procedures and safety precautions.

- Please read it thoroughly to ensure safe operation.
- Always keep the manual where it is readily available.

- Position repeatability varies depending on the wear of the lead screw or replacement of parts.
- Do not force the lead screw to stop by hitting it against an object. The impact may cause damage to the product.
- Be sure to use a support bearing when using a lead screw with a stroke of 100 mm or more.

Preparation

■ Checking the product

Verify that the items listed below are included. Report any missing or damaged items to the sales office from which you purchased the product.

- Mounting adapter for linear actuator 1 unit
- Nut 1 piece
- Motor output shaft mounting screws 2 pieces*
- Motor assembly screws 4 pieces*
- Grease 1 pack
- Instructions and Precautions for Safe Use 1 copy

* The type and length of the screws vary depending on the product. Check in the table below.

Screw type	LA30	LA42
Motor output shaft mounting screws	M3, 4 mm length	M3, 4 mm length
Motor assembly screws	M2.5, 5 mm length	M3, 7 mm length

■ How to identify the product model

• LA30

• LA42

LA 30 2 C 10
1 2 3 4 5

LA 42 2 C 10 Z
1 2 3 4 5 6

1	Series name	Mounting adapter for linear actuator
2	Frame size	30: 30 mm 42: 42 mm
3	Lead	2: 2 mm 9: 9 mm 12: 12 mm
4	Screw type	C: Lead screw
5	Stroke	05: 50 mm 10: 100 mm 15: 150 mm 20: 200 mm 30: 300 mm
6	Applicable motor	Blank: PKP Series frame size 28 mm (1.10 in.), 42 mm (1.65 in.) αSTEP AZ Series frame size 28 mm (1.10 in.) Z: αSTEP AZ Series frame size 42 mm (1.65 in.)*

* AZM46 only

■ Information about nameplate

The figure shows an example.

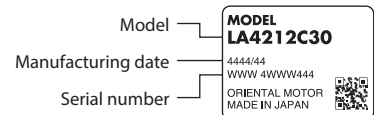

■ Names of parts

The areas indicated in gray color represent a moving part.

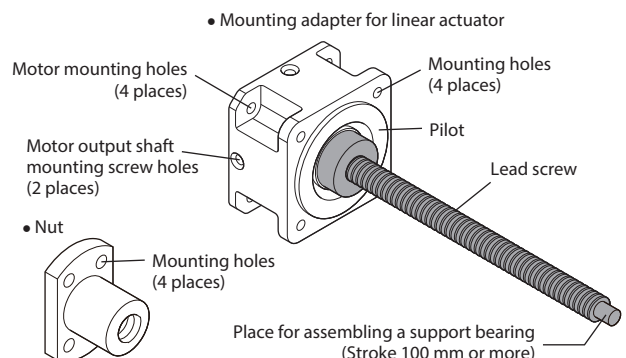

Installation

Installation example

- The mounting adapter for linear actuator does not have an anti-spin mechanism. An anti-spin mechanism is required and is to be provided by the customer.
- Machining for assembling a support bearing and a retaining ring groove are provided at the end of the lead screw with a stroke of 100 mm or more.

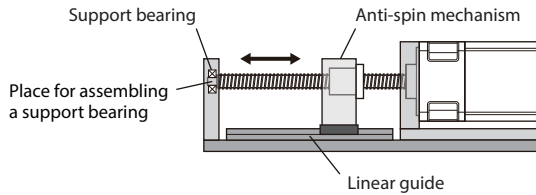

Installation procedure

The values of the tightening torque are recommended. Tighten the screws to an appropriate torque according to the design conditions of the metal plate being installed.

1. Insert the motor output shaft into the mounting adapter for linear actuator.

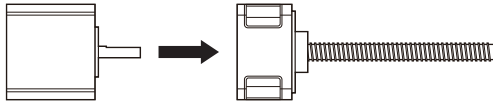

2. While pressing the mounting adapter for linear actuator onto the motor, secure it to the motor output shaft with the motor output shaft mounting screws.

Note If there is a gap between the mounting adapter for linear actuator and the motor, the motor output shaft may be damaged when the screws are tightened in step 3.

Model	Hex key (mm)	Tightening torque [N·m (oz-in)]
LA30	1.5	0.6 (85)
LA42	1.5	0.6 (85)

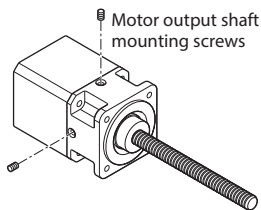

If it is difficult to see the screw hole for the motor output shaft mounting screw, use the screw hole for the lead screw as a reference to align the position.

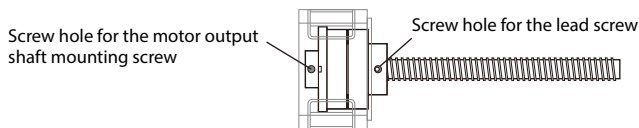

3. Use the motor assembly screws to secure the mounting adapter for linear actuator to the motor.

The hex key can be passed through the screw hole on the mounting surface.

Model	Hex key (mm)	Tightening torque [N·m (oz-in)]
LA30	2	0.5 (71)
LA42	2.5	1 (142)

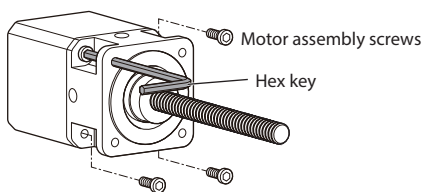

Note Secure the mounting adapter for linear actuator and the motor so that there is no gap between them.

4. Install the mounting adapter for linear actuator to the metal plate with screws (4 pieces).
Screws are to be provided by the customer.

Model	Recommended screw size	Tightening torque [N·m (oz-in)]
LA30	M3	1 (142)
LA42	M4	2 (280)

5. Install the nut on the lead screw, and then secure the nut to the load with the screws (4 pieces).
Screws are to be provided by the customer.

Model	Recommended screw size	Tightening torque [N·m (oz-in)]
LA30	M3	0.6 (85)
LA42	M3	0.6 (85)

6. Check that the lead screw moves smoothly.

General specifications

	Operating environment	Storage environment, Shipping environment
Ambient temperature	0 to +40 °C [+32 to +104 °F] (non-freezing)	-20 to +60 °C [-4 to +140 °F] (non-freezing)
Ambient humidity	85 % or less (non-condensing)	

Check on the Oriental Motor Website for the product specifications.

Inspection and maintenance

Inspection

It is recommended that the following items be checked periodically after each operation of the product. If an abnormal condition is noted, discontinue any use and contact your nearest Oriental Motor sales office.

Inspection item

- Check to see if none of the mounting screws for the mounting adapter for linear actuator are loose.
- Check to see if the lead screw makes any unusual noises.
- Check to see if the grease on the lead screw is black or dirty.

Warranty

Check on the Oriental Motor Website for the product warranty.

Disposal

Dispose the product correctly in accordance with laws and regulations, or instructions of local governments.

Orientalmotor is a registered trademark or trademark of Oriental Motor Co., Ltd., in Japan and other countries.

© Copyright ORIENTAL MOTOR CO., LTD. 2024

Published in December 2025

- Please contact your nearest Oriental Motor office for further information.

ORIENTAL MOTOR U.S.A. CORP.
Technical Support Tel:800-468-3982
8:30am EST to 5:00pm PST (M-F)

ORIENTAL MOTOR (EUROPA) GmbH
Schiesstraße 44, 40549 Düsseldorf, Germany
Technical Support Tel:00 800/22 55 66 22

ORIENTAL MOTOR (UK) LTD.
Blythe Valley Business Park,
Central Blvd Blythe Valley Park,
Solihull B90 8AG, United Kingdom
Tel:+44-1926-671220

ORIENTAL MOTOR (FRANCE) SARL
Tel:+33-1 47 86 97 50

ORIENTAL MOTOR ITALIA s.r.l.
Tel:+39-02-93906347

ORIENTAL MOTOR CO., LTD.
4-8-1Higashiueno,Taito-ku,Tokyo 110-8536
Japan
Tel:+81-3-6744-0361
www.orientalmotor.co.jp/ja

ORIENTAL MOTOR ASIA PACIFIC PTE. LTD.
Singapore
Tel:1800-842-0280

ORIENTAL MOTOR (MALAYSIA) SDN. BHD.
Tel:1800-806-161

ORIENTAL MOTOR (THAILAND) CO., LTD.
Tel:1800-888-881

ORIENTAL MOTOR (INDIA) PVT. LTD.
Tel:1800-120-1995 (For English)
1800-121-4149 (For Hindi)

TAIWAN ORIENTAL MOTOR CO., LTD.
Tel:0800-060708

SHANGHAI ORIENTAL MOTOR CO., LTD.
Tel:400-820-6516

INA ORIENTAL MOTOR CO., LTD.
Korea
Tel:080-777-2042

使用说明书

丝杠带适配器

前言



请由具备电气、机械工学专业知识的人使用本产品。
 本产品是用于组装一般产业机器而设计、制造的。请勿将其用于其它用途。无视本警告而造成的损伤，本公司将不承担任何赔偿责任，特此声明，敬请谅解。

● RoHS 指令

本产品不含超出限制值的物质。

安全注意事项

这里提示的注意事项，其目的是为了您能安全、正确地使用本产品，并防患于未然，以免对您和他人造成危害和损伤。请您充分理解相关内容以后再使用。

 警告	在操作时违反本警告事项所示的内容要求，可能会导致人员伤亡或负重伤。
 注意	在操作时违反本注意事项所示的内容要求，可能会导致人员伤亡或造成物品损坏。
 重要	为了使您能正确使用产品，在正文的相关使用项目中记载着请用户务必遵守的事项。

警告

- 将丝杠带适配器用于升降装置时，请安装安全装置以防止落下。可能导致人员伤亡、装置破损。
- 将丝杠带适配器组装到装置前，请确认滑动丝杆的旋转方向。可能导致人员伤亡、装置破损。
- 请勿拆解、改造丝杠带适配器。可能导致人员伤亡、装置破损。

注意

- 将丝杠带适配器组装到电动机时，请勿夹住手指等。否则可能会导致受伤。
- 请在丝杠带适配器确实组装后再运行。可能导致人员伤亡、装置破损。
- 使用时请勿超过丝杠带适配器的规格。可能导致人员伤亡、装置破损。
- 运行中请勿触碰可动部。否则可能会导致受伤。
- 在丝杠带适配器安装有负载的状态下，请勿卸下电动机。可能导致人员伤亡、装置破损。
- 请在丝杠带适配器的可动部安装护盖。否则可能会导致受伤。
- 运行中请佩戴护目镜。否则涂抹在滑动丝杆上的润滑油可能会飞溅，导致受伤。
- 请勿对滑动丝杆的螺母施加径向负载。否则可能导致装置破损。

使用须知

- 滑动丝杆的螺母采用 PPS 树脂材料。施加冲击或以超过规定的转矩拧紧螺丝，可能导致变形或开裂。
- 使用前，请务必在滑动丝杆上涂抹附属的润滑油。如果运行中润滑油发黑变脏，请擦去脏的润滑油并涂抹新润滑油。
 建议润滑油（附件）：RICAREX 15H（NICHIMOLY DIVISION DAIZO CORPORATION）
- 请务必使用附属的润滑油。使用非附属的润滑油，可能影响滑动丝杆的性能或导致其破损。
- 滑动特性，以使用温度 25℃ 为基准。根据温差不同，其特性可能有所变化。
- 根据滑动丝杆的磨损或零件更换不同，位置的再现性可能有所变化。
- 请勿碰撞停止滑动丝杆。否则可能因冲击导致破损。
- 使用行程为 100 mm 以上的滑动丝杆时，请务必使用支撑轴承。

衷心感谢您对本公司产品的惠顾。

本使用说明书就产品的使用方法与安全注意事项进行说明。

- 请熟读使用说明书，并在使用产品时注意安全。
- 阅读后，务请将其保存在合适的地方，以便随时查阅。

准备

■ 产品的确认

请确认下述物品是否齐全。若有缺件或破损，请与欧立恩拓电机商贸（上海）有限公司联系。

- 丝杠带适配器1 台
- 螺母1 个
- 电动机输出轴安装螺丝2 根 *
- 电动机组装螺丝4 根 *
- 润滑油1 个
- 安全使用注意事项1 本

* 螺丝的种类和长度因产品而异。请按下表进行确认。

螺丝的种类	LA30	LA42
电动机输出轴安装螺丝	M3、长度 4 mm	M3、长度 4 mm
电动机组装螺丝	M2.5、长度 5 mm	M3、长度 7 mm

■ 品名的阅读方法

• LA30

LA	30	2	C	10
1	2	3	4	5

• LA42

LA	42	2	C	10	Z
1	2	3	4	5	6

1	系列名	丝杠带适配器
2	安装尺寸	30 : 30 mm 42 : 42 mm
3	导程	2: 2 mm 9: 9 mm 12: 12 mm
4	螺杆种类	C: 滑动丝杆
5	行程	05: 50 mm 10: 100 mm 15: 150 mm 20: 200 mm 30: 300 mm
6	适用电动机	无: PKP 系列 安装尺寸 28 mm、42 mm αSTEP AZ 系列 安装尺寸 28 mm Z: αSTEP AZ 系列 安装尺寸 42 mm*

* 仅限 AZM46。

■ 铭板的信息

图为例。

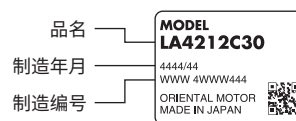

■ 各部的名称

灰色部分表示可动部。

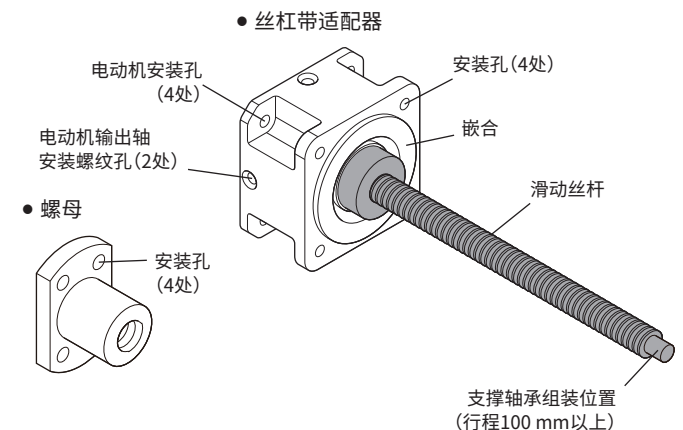

安装

■ 安装示例

- 丝杠带适配器未配备止转装置。请客户自行安装止转装置。
- 行程为 100 mm 以上的滑动丝杆，其前端已组装支撑轴承并加工有挡圈槽。

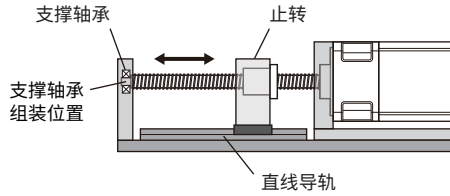

■ 安装步骤

紧固转矩值为推荐值。请根据要安装金属板的设计条件，用适当的转矩紧固。

1. 将电动机输出轴插入丝杠带适配器。

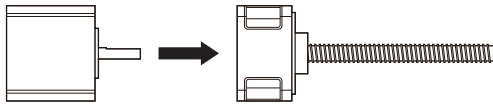

2. 将丝杠带适配器按在电动机上，同时用电动机输出轴安装螺丝将丝杠带适配器固定到电动机输出轴上。

重要 如果丝杠带适配器与电动机之间有缝隙，则在步骤 3 拧紧螺丝时，可能导致电动机输出轴破损。

品名	六角扳手 (mm)	紧固转矩 (N·m)
LA30	1.5	0.6
LA42	1.5	0.6

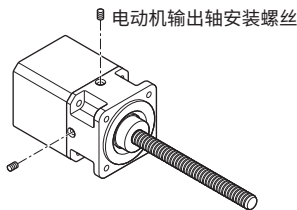

如果难以看到电动机输出轴安装螺丝的螺纹孔，请以滑动丝杆的螺纹孔为基准来对准位置。

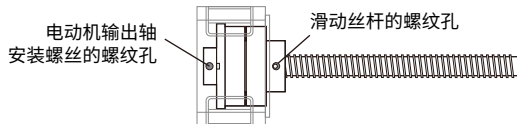

3. 用电动机组装螺丝将丝杠带适配器组装到电动机。可将扳手从安装表面的螺纹孔穿过。

品名	六角扳手 (mm)	紧固转矩 (N·m)
LA30	2	0.5
LA42	2.5	1

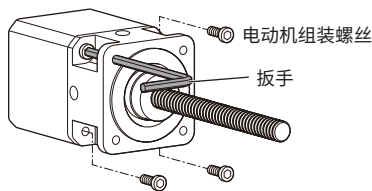

重要 为避免丝杠带适配器与电动机之间有缝隙，请确实固定。

4. 用螺丝 (4 根) 将丝杠带适配器固定到金属板。
请客户自备螺丝。

品名	建议螺丝尺寸	紧固转矩 (N·m)
LA30	M3	1
LA42	M4	2

5. 将螺母安装到滑动丝杆，然后用螺丝 (4 根) 将螺母固定到负载。
请客户自备螺丝。

品名	建议螺丝尺寸	紧固转矩 (N·m)
LA30	M3	0.6
LA42	M3	0.6

6. 确认滑动丝杆是否顺畅活动。

一般规格

	使用环境	存放环境·搬运环境
环境温度	0 ~ +40 °C (无结冰)	-20 ~ +60 °C (无结冰)
环境湿度	85 % 以下 (无结露)	

关于产品的规格，请通过本公司的网站确认。

检查、维修

■ 检查

建议用户在运行后定期检查以下项目。出现异常时，请中止使用，并联系客户咨询中心。

检查项目

- 请确认丝杠带适配器的安装螺丝是否松动。
- 请确认滑动丝杆是否出现异常声响。
- 请确认滑动丝杆的润滑油是否发黑。

■ 保证

关于产品保证，请参阅本公司主页。

■ 报废

请按照法律法规或地方政府的指示正确处理产品。

Orientalmotor 是东方马达株式会社在日本及其他国家的注册商标或商标。

© Copyright ORIENTAL MOTOR CO., LTD. 2024

2025 年 12 月制作

欧立恩拓电机商贸(上海)有限公司

Tel:400-820-6516

台灣東方馬達股份有限公司

Tel:0800-060708

ORIENTAL MOTOR CO., LTD.

Headquarters Tokyo, Japan

Tel:+81-3-6744-0361 www.orientalmotor.co.jp/ja

使用說明書

線性致動器安裝轉接器

前言



請由具有電氣、機械工程專門知識的人使用本產品。
本產品是為組裝入一般產業機器中使用而設計、製造的。請勿用於其他用途。因忽視此警告而造成的損害賠償，本公司不負任何責任，敬請見諒。

● RoHS 指令

本產品不含有超過規定值的物質。

安全注意事項

此處所示注意事項係為能安全正確使用製品，預防對客戶及其他人員造成危害或損傷。請您對其內容充分理解以後再使用本產品。

 警告	在操作時違反本警告事項所示的內容要求，可能會導致人員死亡或負重傷。
 注意	在操作時違反本注意事項所示的內容要求，可能會導致人員負傷或造成物品損壞。
 重要	為了使您能正確使用產品，在正文的相關使用項目中記述著請用戶務必遵守的事項。

警告

- 將線性致動器安裝轉接器用於昇降裝置時，請設置安全裝置以防止落下。否則有可能致傷或造成裝置破損。
- 將線性致動器安裝轉接器組裝到裝置前，請確認滑動螺桿的旋轉方向。否則有可能致傷或造成裝置破損。
- 請勿分解、改造線性致動器安裝轉接器。否則有可能致傷或造成裝置破損。

注意

- 將線性致動器安裝轉接器組裝到馬達時，請勿夾住手指等。否則有可能致傷。
- 請在線性致動器安裝轉接器確實組裝後再進行運轉。否則有可能致傷或造成裝置破損。
- 使用時請勿超出線性致動器安裝轉接器的規格。否則有可能致傷或造成裝置破損。
- 運轉中請勿接觸可動部。否則有可能致傷。
- 在線性致動器安裝轉接器安裝有負載的狀態下，請勿卸下馬達。否則有可能致傷或造成裝置破損。
- 請給線性致動器安裝轉接器的可動部設置護蓋。否則有可能致傷。
- 運轉中請佩戴護目鏡。否則塗抹在滑動螺桿上的潤滑油可能會飛濺，導致受傷。
- 請勿對滑動螺桿的螺帽施加徑向載重。否則有可能造成裝置破損。

使用須知

- 滑動螺桿的螺帽採用 PPS 樹脂製成。若施加衝擊或以超過規定的轉矩緊固螺絲，有可能導致變形或破裂。
- 使用前，請務必給滑動螺桿塗抹附屬的潤滑油。如果運轉中潤滑油變黑變髒，請擦去髒的潤滑油，然後塗抹新的潤滑油。
建議潤滑脂（附件）：RICAREX 15H（NICHIMOLY DIVISION DAIZO CORPORATION）
- 請務必使用附屬的潤滑油。使用非附屬的潤滑油，有可能影響滑動螺桿的性能或造成其破損。
- 滑動特性，以使用溫度 25℃ 為基準。特性有可能因溫差而發生變化。
- 根據滑動螺桿的磨損程度或零件更換，位置的重現性可能有所變化。
- 請勿碰撞停止滑動螺桿。否則有可能因衝擊造成破損。
- 使用行程為 100 mm 以上的滑動螺桿時，請務必使用支撐軸承。

竭誠感謝您對本公司產品的惠顧。

本使用說明書就產品的使用方法與安全注意事項進行說明。

- 請熟讀使用說明書，並在使用產品時注意安全。
- 閱畢後，請務必保管於可隨時查閱的場所。

準備

■ 產品的確認

請確認下述物品是否齊全。若有缺件或破損，請與購買產品的本公司營業據點聯繫。

- 線性致動器安裝轉接器.....1 台
- 螺帽.....1 個
- 馬達輸出軸安裝螺絲.....2 顆*
- 馬達組裝螺絲.....4 顆*
- 潤滑油.....1 個
- 安全使用注意事項.....1 本

* 螺絲的種類與長度因產品而異。請透過下表確認。

螺絲的種類	LA30	LA42
馬達輸出軸安裝螺絲	M3、長度 4 mm	M3、長度 4 mm
馬達組裝螺絲	M2.5、長度 5 mm	M3、長度 7 mm

■ 品名看法

● LA30

LA 42 2 C 10
1 2 3 4 5

● LA42

LA 42 2 C 10 Z
1 2 3 4 5 6

1	系列名	線性致動器安裝轉接器
2	安裝尺寸	30 : 30 mm 42 : 42 mm
3	導程	2 : 2 mm 9 : 9 mm 12 : 12 mm
4	螺桿種類	C : 滑動螺桿
5	行程	05 : 50 mm 10 : 100 mm 15 : 150 mm 20 : 200 mm 30 : 300 mm
6	適用馬達	無 : PKP 系列 安裝尺寸 28 mm、42 mm Q : QSTEP AZ 系列 安裝尺寸 28 mm Z : QSTEP AZ 系列 安裝尺寸 42 mm*

* 僅限 AZM46。

■ 銘板的信息

圖為示例。

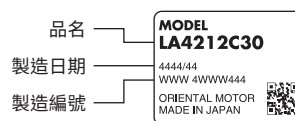

■ 各部的名稱

以灰色顯示的部分為可動部。

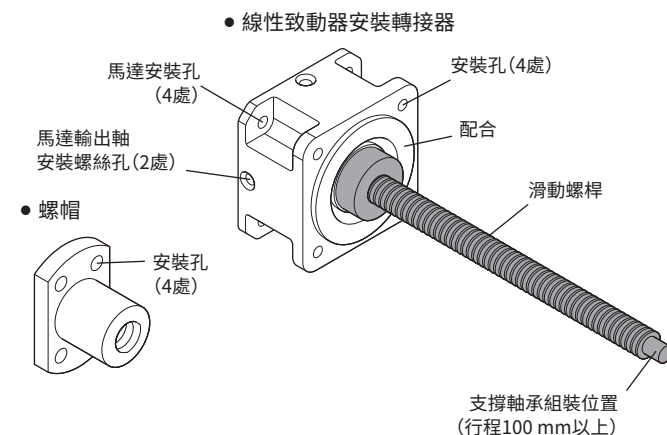

安裝

■ 安裝例

- 線性致動器安裝轉接器未配備止轉機構。請客戶自行設置止轉機構。
- 對於行程為 100 mm 以上的滑動螺桿，其前端已組裝支撐軸承並加工有止動環槽。

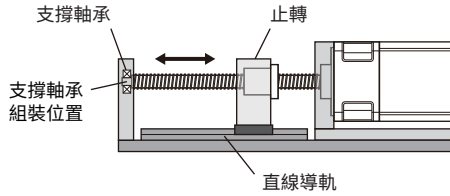

■ 安裝步驟

緊固轉矩值為推薦值。請根據待安裝金屬板的設計條件，以適當的轉矩緊固。

- 將馬達輸出軸插入線性致動器安裝轉接器。

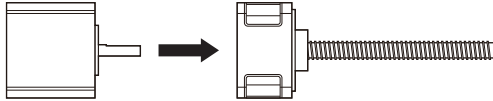

- 將線性致動器安裝轉接器推壓住馬達，同時用馬達輸出軸安裝螺絲將線性致動器安裝轉接器固定到馬達輸出軸上。

重要 如果線性致動器安裝轉接器與馬達間有縫隙，在步驟 3 中緊固螺絲時，可能導致馬達輸出軸破損。

品名	六角扳手 (mm)	緊固轉矩 (N·m)
LA30	1.5	0.6
LA42	1.5	0.6

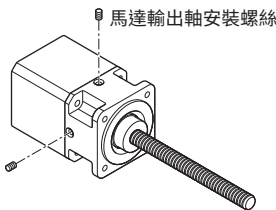

如果難以看到馬達輸出軸安裝螺絲的螺絲孔，請以滑動螺桿的螺絲孔為基準進行定位。

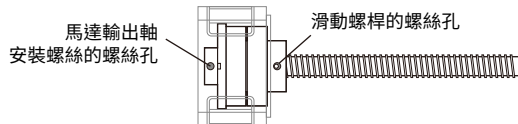

- 用馬達組裝螺絲將線性致動器安裝轉接器組裝到馬達上。可將扳手從安裝面的螺絲孔穿過。

品名	六角扳手 (mm)	緊固轉矩 (N·m)
LA30	2	0.5
LA42	2.5	1

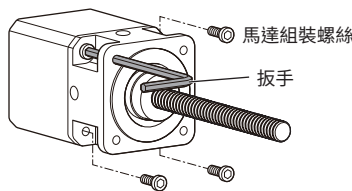

重要 為避免線性致動器安裝轉接器與馬達間有縫隙，請確實固定。

- 用螺絲（4 顆）將線性致動器安裝轉接器固定到金屬板上。螺絲請客戶自備。

品名	建議螺絲尺寸	緊固轉矩 (N·m)
LA30	M3	1
LA42	M4	2

- 將螺帽安裝到滑動螺桿，然後用螺絲（4 顆）將螺帽固定到負載。螺絲請客戶自備。

品名	建議螺絲尺寸	緊固轉矩 (N·m)
LA30	M3	0.6
LA42	M3	0.6

- 確認滑動螺桿是否順暢活動。

一般規格

	使用環境	保存環境・搬運環境
環境溫度	0 ~ +40 °C (不得凍結)	-20 ~ +60 °C (不得凍結)
環境溼度	85 % 以下 (不得結露)	

關於製品規格，請在本公司網站確認。

檢查、維修

■ 檢查

建議用戶在運轉後定期對下述項目進行檢查。出現異常時請停止使用，並向客戶諮詢中心諮詢。

檢查項目

- 請確認線性致動器安裝轉接器的安裝螺絲是否鬆動。
- 請確認是否從滑動螺桿等部位發出異常聲音。
- 請確認滑動螺桿的潤滑油是否變黑。

■ 保證

關於產品保證，請在本公司網站確認。

■ 廢棄

請遵守法規或自治區指令，正確處理產品。

Oriental motor 是東方馬達株式會社在日本及其他國家的註冊商標或商標。

© Copyright ORIENTAL MOTOR CO., LTD. 2024

2025 年 12 月製作

台灣東方馬達股份有限公司

Tel:0800-060708

欧立恩拓电机商贸(上海)有限公司

Tel:400-820-6516

ORIENTAL MOTOR CO., LTD.

Headquarters Tokyo, Japan

Tel:+81-3-6744-0361 www.orientalmotor.co.jp/ja