



取扱説明書

OPERATING MANUAL

使用説明書

취급설명서

EMPシリーズ 端子台付きI/Oケーブル CC01EMP1T

お買い上げいただきありがとうございます。
この取扱説明書には、製品の取り扱い方を示しています。
取扱説明書をよくお読みになり、製品を安全にお使いください。
お読みになったあとは、いつでも見られるところに必ず保管してください。

製品の取扱いは、適切な資格を有する人が行なってください。
この製品は、一般的な産業機器の機器組み込み用として設計されています。
その他の用途には使用しないでください。
この警告を無視した結果生じた損害の補償については、当社は一切その責任を負いませんので、あらかじめご了承ください。

取扱説明書は、製品の改良や仕様変更および取扱説明書の改善のために、予告なしに変更することがあります。
取扱説明書には正確な情報を記載するよう努めていますが、万一ご不審な点や誤り、記載もれなどにお気づきの点がありましたら、最寄りのお客様ご相談センターまでご連絡ください。

VEXTAは日本その他の国で登録されたオリエンタルモーター株式会社の商標です。
© Copyright ORIENTAL MOTOR CO., LTD. 2001

製品の確認

パッケージを開けたら、次のものがすべて揃っているか、確認してください。
もし、不足している場合や破損している場合には、お買い求めの支店、営業所までご連絡ください。

- I/Oケーブル(1m) 1本
- 端子台 1個
- 取扱説明書 1部

コネクタ信号配列

コントローラ側 ピン番号	端子台側 ピン番号	コントローラ側 ピン番号	端子台側 ピン番号
1	1	26	26
2	2	27	27
3	3	28	28
4	4	29	29
5	5	30	30
6	6	31	31
7	7	32	32
8	8	33	33
9	9	34	34
10	10	35	35
11	11	36	36
12	12	37	37
13	13	38	38
14	14	39	39
15	15	40	40
16	16	41	41
17	17	42	42
18	18	43	43
19	19	44	44
20	20	45	45
21	21	46	46
22	22	47	47
23	23	48	48
24	24	49	49
25	25	50	50

重要

ケーブルは加工・改造しないでください。コントローラ、ドライバ、センサの破損、誤動作の原因になります。

外形図 [単位: mm]

ケーブル

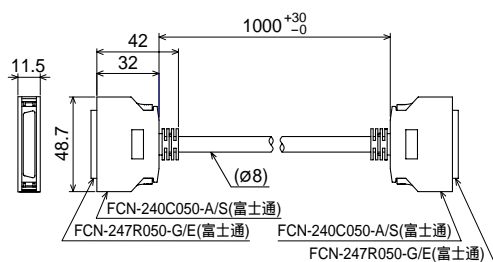

端子台

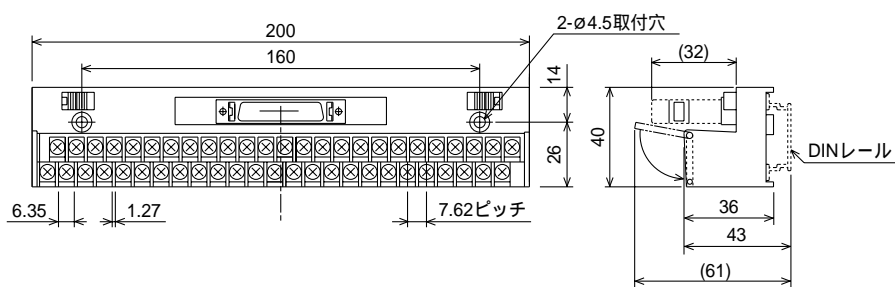

端子台ピン番号

26	27	28	29	30	31	32	33	34	35	36	37	38	39	40	41	42	43	44	45	46	47	48	49	50
1	2	3	4	5	6	7	8	9	10	11	12	13	14	15	16	17	18	19	20	21	22	23	24	25

オリエンタルモーター株式会社

<http://www.orientalmotor.co.jp/>

製品についてのご質問、ご相談はお客様ご相談センターへお問い合わせください。

- | | | |
|--|--|---|
| 東京...直通 TEL(03)5818-1470 FAX(03)5818-1477 | 名古屋...直通 TEL(052)223-2551 FAX(052)223-2553 | 大阪...直通 TEL(06)6337-5587 FAX(06)6337-5369 |
| 札幌...直通 TEL(011)272-1155 FAX(011)272-1172 | 静岡...直通 TEL(054)255-8688 FAX(054)255-8630 | 広島...直通 TEL(082)223-8117 FAX(082)211-1088 |
| 秋田...直通 TEL(018)866-2331 FAX(018)866-1302 | 浜松...直通 TEL(053)462-4410 FAX(053)462-4461 | 高松...直通 TEL(087)834-9777 FAX(087)837-0232 |
| 仙台...直通 TEL(022)227-2340 FAX(022)212-4331 | 金沢...直通 TEL(076)233-3661 FAX(076)221-2817 | 福岡...直通 TEL(092)413-5557 FAX(092)473-1576 |
| 小田原...直通 TEL(0465)23-2851 FAX(0465)23-3770 | 京都...直通 TEL(075)662-2840 FAX(075)691-2551 | |

この取扱説明書は再生紙を使用しています。

OPERATING MANUAL

EMP series I/O cable with terminal block CCO1EMP1T

Thank you for purchasing an Oriental Motor product.
This Operating Manual describes product handling procedures.

- Please read it thoroughly to ensure safe operation.
- Always keep the manual where it is readily available.

Only qualified personnel should work with the product.
The product described in this manual has been designed and manufactured for use in general industrial machinery, and must not be used for any other purpose. Oriental Motor Co., Ltd. is not responsible for any damage caused through failure to observe this warning.

This Operating Manual is subject to change without prior notice for the purpose of product improvement or changes in specifications, or to improve its general content.

While we make every effort to offer accurate information in the manual, we welcome your input.

Should you find unclear descriptions, errors or omissions, please contact the nearest office.

VEXTA is a trademark of Oriental Motor Co., Ltd., and is registered in Japan and other countries.

© Copyright ORIENTAL MOTOR CO., LTD. 2001

Checking the product

Upon opening the package, verify that the items listed below are included.

Report any missing or damaged items to the branch or sales office from which you purchased the product.

- I/O cable [1m (3.3ft.)] 1 piece
- Terminal block 1 piece
- Operating manual 1 copy

Dimensions [Unit: mm (inch)]

● Cable

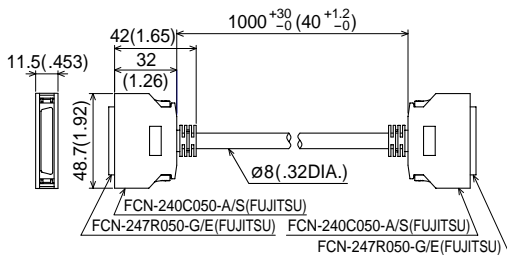

● Terminal block

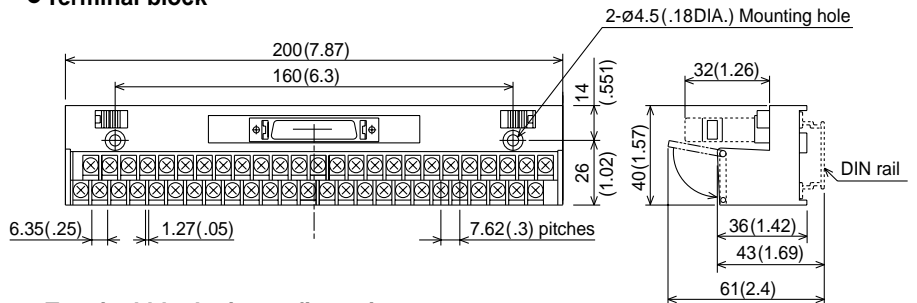

● Terminal block pin configuration

26	27	28	29	30	31	32	33	34	35	36	37	38	39	40	41	42	43	44	45	46	47	48	49	50
1	2	3	4	5	6	7	8	9	10	11	12	13	14	15	16	17	18	19	20	21	22	23	24	25

Connector pin assignments

Controller side Pin no.	Terminal block side Pin no.	Controller side Pin no.	Terminal block side Pin no.
1	1	26	26
2	2	27	27
3	3	28	28
4	4	29	29
5	5	30	30
6	6	31	31
7	7	32	32
8	8	33	33
9	9	34	34
10	10	35	35
11	11	36	36
12	12	37	37
13	13	38	38
14	14	39	39
15	15	40	40
16	16	41	41
17	17	42	42
18	18	43	43
19	19	44	44
20	20	45	45
21	21	46	46
22	22	47	47
23	23	48	48
24	24	49	49
25	25	50	50

Note

Do not rework or modify the cable. Doing so may result in damage or malfunction of the controller, driver, and sensor.

● Please contact your nearest ORIENTAL MOTOR office for further information.

ORIENTAL MOTOR U.S.A. CORP.
Technical Support Line Tel: (800)468-3982
 Available from 7:30 AM to 5:00 PM, P.S.T.
 E-mail: techsupport@orientalmotor.com

ORIENTAL MOTOR (EUROPA) GmbH
Headquarters and Düsseldorf Office
 Tel: 0211-5206700 Fax: 0211-52067099
Munich Office
 Tel: 08131-59880 Fax: 08131-598888
Hamburg Office
 Tel: 040-76910443 Fax: 040-76910445
ORIENTAL MOTOR (UK) LTD.
 Tel: 01252-519809 Fax: 01252-547086
ORIENTAL MOTOR (FRANCE) SARL
 Tel: 01 47 86 97 50 Fax: 01 47 82 45 16
ORIENTAL MOTOR ITALIA s.r.l.
 Tel: 02-3390541 Fax: 02-33910033

TAIWAN ORIENTAL MOTOR CO., LTD.
 Tel: (02)8228-0707 Fax: (02)8228-0708
SINGAPORE ORIENTAL MOTOR PTE LTD.
 Tel: (745)7344 Fax: (745)9405
ORIENTAL MOTOR (MALAYSIA) SDN BHD
 Tel: (03)79545778 Fax: (03)79541528
INA OM LTD.
KOREA
 Tel: (032)822-2042~3 Fax: (032)819-8745
ORIENTAL MOTOR CO., LTD.
Headquarters Tokyo, Japan
 Tel: (03)3835-0684 Fax: (03)3835-1890

使用說明書

EMP 系列 帶端子台 I/O 電纜線 CC01EMP1T

竭誠感謝您對本公司產品的惠顧。

本使用說明書就產品的使用方法進行說明。

- 請仔細閱讀本使用說明書，並在使用產品時注意安全。
- 閱讀完本使用說明書後，請務必將其保存在合適的地方，以便隨時可以查閱。

請由有適當資格的人使用本產品。

本產品是為組裝入一般產業機器中使用而設計的，請勿將其用於其他用途。對因無視本忠告而造成的一切損失，本公司將不承擔任何賠償責任，特此聲明，敬請見諒。

由於產品改良、規格變更及改進使用說明書之需，有時會修改使用說明書而無法預先告知，敬請諒解。

本使用說明書在製作中力求內容準確，如果您發現有什麼問題或錯誤、遺漏之處，請與台灣東方馬達股份有限公司或就近的經銷商聯繫。

VEXTA 是已在日本及其他國家註冊的東方馬達公司的商標。

© Copyright ORIENTAL MOTOR CO., LTD. 2001

產品的確認

開封後首先請確認下述物品是否齊全。如有缺損請儘速與台灣東方馬達股份有限公司或就近的經銷商聯繫。

- I/O 電纜線 (1m) 1 條
- 端子台 1 個
- 使用說明書 1 份

連接器信號排列

控制器側 插腳編號	端子台側 插腳編號	控制器側 插腳編號	端子台側 插腳編號
1	1	26	26
2	2	27	27
3	3	28	28
4	4	29	29
5	5	30	30
6	6	31	31
7	7	32	32
8	8	33	33
9	9	34	34
10	10	35	35
11	11	36	36
12	12	37	37
13	13	38	38
14	14	39	39
15	15	40	40
16	16	41	41
17	17	42	42
18	18	43	43
19	19	44	44
20	20	45	45
21	21	46	46
22	22	47	47
23	23	48	48
24	24	49	49
25	25	50	50

重要

請勿自行加工、改造電纜線，否則有可能引起控制器、驅動器和感應器的破損或錯誤動作。

外形圖 【單位：mm】

●電纜線

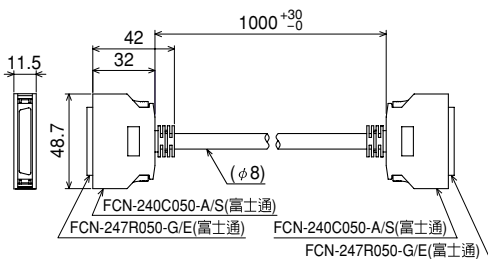

●端子台

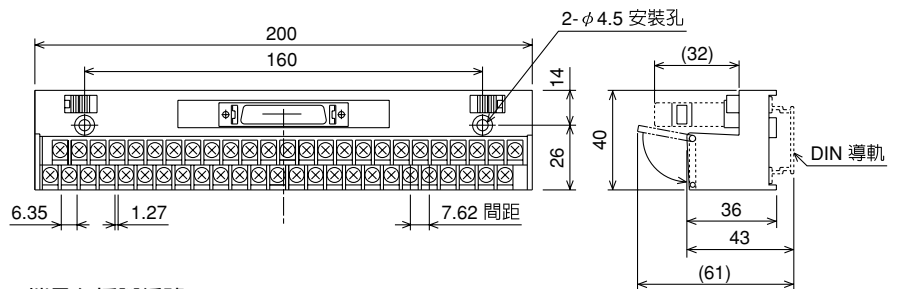

●端子台插腳編號

26	27	28	29	30	31	32	33	34	35	36	37	38	39	40	41	42	43	44	45	46	47	48	49	50
1	2	3	4	5	6	7	8	9	10	11	12	13	14	15	16	17	18	19	20	21	22	23	24	25

●洽詢事項，請與台灣東方馬達股份有限公司或就近的經銷商聯繫。

台灣東方馬達股份有限公司
Tel:(02)8228-0707 Fax:(02)8228-0708

INA OM LTD.
KOREA
Tel:(032)822-2042~3 Fax:(032)819-8745

SINGAPORE ORIENTAL MOTOR PTE LTD.
Tel:(745)7344 Fax:(745)9405

ORIENTAL MOTOR (MALAYSIA) SDN BHD
Tel:(03)79545778 Fax:(03)79541528

ORIENTAL MOTOR CO., LTD.
Headquarters Tokyo, Japan
Tel:(03)3835-0684 Fax:(03)3835-1890

취급설명서

EMP 시리즈 단자대부착 I/O 케이블 CC01EMP1T

당사의 제품을 구입해 주셔서 대단히 감사합니다.

이 취급설명서에는 제품의 취급방법이 게시되어 있습니다.

- 취급설명서를 자세히 읽으시고 제품을 안전하게 사용하여 주십시오.
- 읽으신 후에는 언제든지 참고할 수 있는 잘 보이는 곳에 보관하여 주십시오.

제품의 취급은 적절한 자격을 가진 사람이 실시하여 주십시오.
이 제품은 일반적인 산업기기의 기기 장착용으로 설계되어 있습니다.
그 외의 용도로는 사용하지 마십시오.
이 경고를 무시한 결과로 발생한 손해 배상에 대해서 당사는 일절 그 책임을 질 수 없으므로 미리 양해하여 주시기 바랍니다.

취급설명서는 제품의 개량과 사양 변경 및 취급설명서의 개선을 위해 예고없이 변경될 경우가 있습니다.
취급설명서에는 정확한 정보를 기재하도록 힘쓰고 있습니다만, 만일 미심쩍은 점이나 틀린 곳, 기재 누락 사항 등이 있으면, 기술지원센터로 연락하여 주십시오.

VEXTA는 일본과 그 외의 나라에 등록된 오리엔탈 모터 주식회사의 등록 상표입니다.
© Copyright ORIENTAL MOTOR CO., LTD. 2001

제품의 확인

포장을 열고 다음과 같은 부품이 모두 갖추어져 있는지 확인하여 주십시오. 만일, 부족할 경우나 파손되어 있을 경우에는 구입하신 영업소로 연락하여 주십시오.

- | | |
|---------------|----|
| ● I/O 케이블(1m) | 1개 |
| ● 단자대 | 1개 |
| ● 취급설명서 | 1부 |

커넥터 신호 배열

컨트롤러 측 핀번호	단자대 측 핀번호	컨트롤러 측 핀번호	단자대 측 핀번호
1	1	26	26
2	2	27	27
3	3	28	28
4	4	29	29
5	5	30	30
6	6	31	31
7	7	32	32
8	8	33	33
9	9	34	34
10	10	35	35
11	11	36	36
12	12	37	37
13	13	38	38
14	14	39	39
15	15	40	40
16	16	41	41
17	17	42	42
18	18	43	43
19	19	44	44
20	20	45	45
21	21	46	46
22	22	47	47
23	23	48	48
24	24	49	49
25	25	50	50

중요

케이블은 가공·개조하지마십시오. 컨트롤러, 드라이버, 센서의 파손, 오동작의 원인이 됩니다.

외형도 [단위: mm]

● 케이블

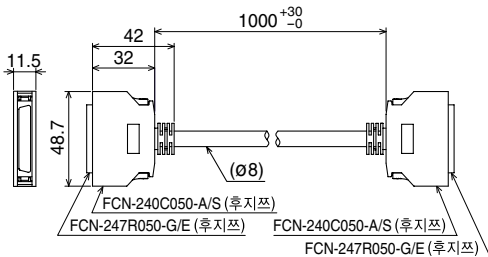

● 단자대

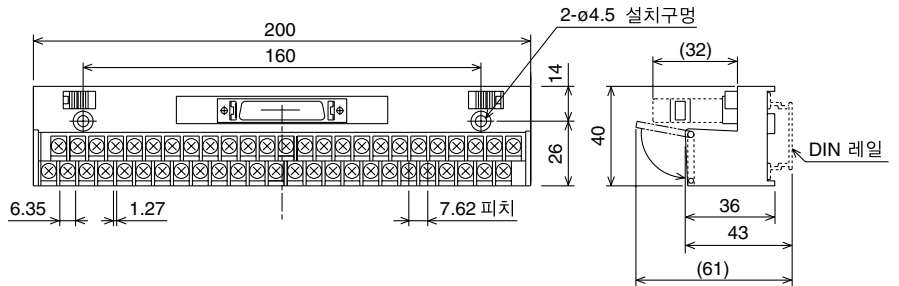

● 단자대의 핀번호

26	27	28	29	30	31	32	33	34	35	36	37	38	39	40	41	42	43	44	45	46	47	48	49	50
1	2	3	4	5	6	7	8	9	10	11	12	13	14	15	16	17	18	19	20	21	22	23	24	25

● 제품에 관한 질문 및 상담은 기술지원센터로 문의하여 주십시오.

INA OM LTD. KOREA
Tel:(032)822-2042~3 Fax:(032)819-8745

TAIWAN ORIENTAL MOTOR CO., LTD.
Tel:(02)8228-0707 Fax:(02)8228-0708

ORIENTAL MOTOR (MALAYSIA) SDN BHD
Tel:(03)79545778 Fax:(03)79541528

SINGAPORE ORIENTAL MOTOR PTE LTD.
Tel:(745)7344 Fax:(745)9405

ORIENTAL MOTOR CO., LTD.
Headquarters Tokyo, Japan
Tel:(03)3835-0684 Fax:(03)3835-1890